



Indoor-Poncho aus Kandy Mountain

Größe: 36-40

Material: Kandy Mountain von Wolke Hegenbarth

Verbrauch: 7 Knäule á 50g

Nadelstärke: Stricknadel Stärke 5,0

Grundmuster: siehe Strickschrift

Maschenprobe: 14 M = 10cm

Bündchenmuster: kraus links (Hin- und Rückreihe linke Maschen stricken!)

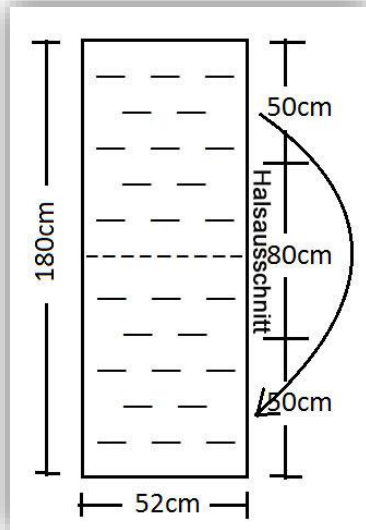

Arbeitsanleitung:

74 M anschlagen
(Maschenzahl teilbar durch 8 + 2 Maschen).

Für den Rand beginnen mit 4 Reihen kraus links. Dann nach der Strickschrift weiterarbeiten. Nach dem alle Reihen aus der Strickschrift gestrickt sind, weitere 3 Reihen kraus links arbeiten. Dann alle Maschen locker abketten.

Die oberen 50cm mit den unteren 50cm der einen Längsseite zusammennähen. Die offene Mitte bildet den Halsausschnitt.



Strickschrift Poncho aus Kandy Mountain

	RM	R	R	R	R	R	R	R	R	R	R	R	R	R	R	R	R	R	R	R	R	R	R	RM	393. Reihe	385. bis 393. Reihe
	RM	R	R	R	R	R	R	R	R	R	R	R	R	R	R	R	R	R	R	R	R	R	R	RM	385. Reihe	glatt rechts stricken
	RM	2. bis 24. Reihe 15 x wiederholen (also insgesamt 16 x stricken!)																					RM			
24. Reihe	RM	R	R	R	R	R	R	R	R	R	∩	R	R	R	R	R	R	R	R	R	R	R	RM			
	RM	R	R	R	R	R		5 x φ						5 x φ									RM	23. Reihe		
22. Reihe	RM	R	R	R	R	R	R	R	R	R	R	R	R	R	R	R	R	R	R	R	R	R	RM		14. bis 22. Reihe	
14. Reihe	RM	R	R	R	R	R	R	R	R	R	R	R	R	R	R	R	R	R	R	R	R	R	RM		glatt rechts stricken	
	RM	R	R	R	R	R	R	∩	R	R	R	R	R	R	R	R	R	R	R	R	R	∩	RM	13. Reihe		
12. Reihe	RM	R	R		5 x φ								5 x φ										RM			
	RM	R	R	∞	∞	∞	∞	R	R	R	R	∞	∞	∞	∞	R	R	R	R	∞	∞	∞	∞	RM	11. Reihe	
10. Reihe	RM	R	R	R	R	R	R	R	R	R	R	R	R	R	R	R	R	R	R	R	R	R	RM		2. bis 10. Reihe	
2. Reihe	RM	R	R	R	R	R	R	R	R	R	R	R	R	R	R	R	R	R	R	R	R	R	RM		glatt rechts stricken	
	RM	R	R	R	R	R	R	R	R	R	R	R	R	R	R	R	R	R	R	R	R	R	RM	1. Reihe		
Rückreihen →		↑										Rapport 4 x stricken											← Hinreihen			

- R = Hinreihe rechte Maschen, Rückreihe linke Maschen stricken
- ∞ = Maschen abketten
- 5 x φ = 5 Maschen neu Anschlagen
- ∩ = 1 rechte Masche und die erst neu angeschlagene Masche rechts Zusammenstricken
- RM = Randmasche